

# KYRI

Double Bowl Granite Kitchen Sink  
Évier de cuisine en granit à deux cuves

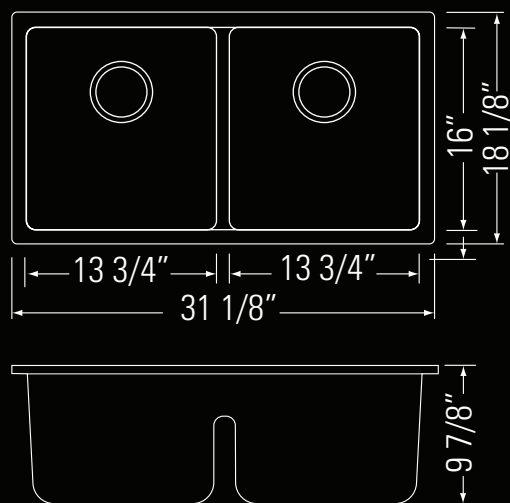

## Dimensions

Overall Size: 31 1/8" x 18 1/8" x 9 7/8"  
Weight: 31 lbs  
Minimum Cabinet Width: 32 1/2"

## Dimensions

Taille globale: 31 1/8" x 18 1/8" x 9 7/8"  
Poids: 31 lbs  
Largeur minimale de l'armoire: 32 1/2"



No. **GKG707-BL**  
Preto Black / Preto Noir

No. **GKG707-GR**  
Zento Grey / Zento Gris

## Features

Available in Two Finishes  
Double Equal Bowls  
Natural Granite Polymer  
Low Divider  
Sound Dampening Structure  
3 1/2" Drain Opening

## Installation

Undermount installation  
DXF/DWG templating files available  
Stainless Steel Strainers (2x) included

## Warranty

PEARL® KATO™ Sink Limited Lifetime Warranty  
(See website for details) 10 year commercial

## Standards

IAPMO (cUPC)  
CSA B45.1-18  
ASME A112.19.2

## Accessories

Stainless Steel Strainers  
Grids Available (GBAGVK)

## Caractéristiques

Disponible en deux finitions  
Bols doubles égaux  
Polymère de granit naturel  
Séparateur bas  
Structure d'insonorisation  
Ouverture de vidange de 3 1/2"

## Installation

Installation sous plan  
Fichiers de modèles DXF/DWG disponibles  
Crépines en acier inoxydable (2x) incluses

## Garantie

Garantie à vie limitée des éviers PEARL® KATO™  
(voir le site Web pour plus de détails) 10 ans commercial

## Normes

IAPMO (cUPC)  
CSA B45.1-18  
ASME A112.19.2

## Accessoires

Crépines en acier inoxydable  
Grilles disponibles (GBAGVK)

